

Fűtés pellettel



pelletstar

10 – 60 kW



Sikerünk kulcsa a szakértelem...

TÉNYEK A HERZről

- 22 tagtársaság alkotja
- a cégcsoport központja Ausztriában található
- a kutatás-fejlesztést Ausztriában végzi
- osztrák tulajdonosi kör
- 1600 munkatárs több mint 75 országban
- 11 gyártási telephely



HERZ Armaturen GmbH – A társaság

Az 1896-ban alapított vállalat egyedülálló abban a tekintetben, hogy 117 éve folyamatos szereplője a piacnak. A HERZ Armaturen GmbH hat ausztriai és további öt európai telephelye, valamint 1600 bel- és külföldi munkatársa révén a fűtésteknikai és fűtészerezési termékek egyetlen osztrák és egyben a világ egyik legjelentősebb gyártója.



HERZ Energietechnik GmbH

A HERZ Energietechnik több mint 200 munkatársat foglalkoztat a gyártás és az értékesítés területén. Az új innovatív termékek a cég pinkafeldi (Burgenland) és sebersdorfi (Stájerország) telephelyén található kutatóintézetben és korszerű gyártósorokon készülnek. Segítségükkel tovább bővíthetjük a más kutatóintézetekkel és oktatási intézményekkel meglévő együttműködéseinket. Az évek során a HERZ a megújuló energiákat hasznosító rendszerek elismert szakértőjévé vált. Az üzletág korszerű, kedvező áru és környezetbarát fűtési rendszereket gyárt, amelyek magas komfortjukkal és könnyű kezelhetőségükkel tűnnek ki.

A HERZ a környezetért

Valamennyi HERZ tüzelőberendezés a legszigorúbb emissziós előírásoknál is jobban teljesít. Számítalan környezetvédelmi tanúsítvány igazolja ezt.

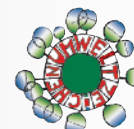

HERZ minőség

A HERZ tervezőmérnökei folyamatos kapcsolatban állnak elismert kutatóintézetekkel, hogy az amúgyis magas követelményeket még magasabbra tornásszák fel.

Kényelmes fűtés...

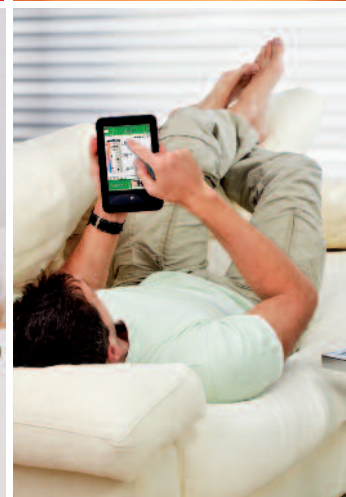

Több évtizedes tapasztalat

- saját fejlesztés és vállalati vizsgálóközpont
- osztrák minőség és európai értékesítési hálózat
- nemzetközi szolgáltatások
- ISO 9001 tanúsítvány
- FMEA által ellenőrzött kazángyártás

A HERZ pelletstar nagy előnyei:

- magas hatásfok
- automatikus fűtés
- teljesen automatikusan tisztított hőcserélő-felületek
- a teljesen automatikus rostélytisztítás nagyfokú kényelmet biztosít
- fokozatmentes szabályozás
- optimális üzembiztonság
- hatékony hőszigetelés
- kompakt méretek miatt igen csekély helyigény
- automatikus pelletbehordás különböző kiszállítási rendszerekkel



Faapríték – EN 14961-2 szerint: A1 tulajdonságosztály
– Swisspellet, DINplus, ENplus vagy ÖNORM M 7135 szerint

Egyszerű, korszerű és kényelmes fűtés...



A felhasználóbarát, VGA-felbontású, színes, érintőkijelzős **T-CONTROL** vezérlővel a kazán mellett fűtőköröket, bojlereket, puffertárolókat és szolárköröket is vezérelhet.

Központi szabályozóegység:

- puffergazdálkodás
- visszatérőhőmérséklet-emelés (szivattyú és keverőszelep)
- melegvízkészítés
- szabályozott fűtőkörök (szivattyú és keverőszelep)
- szolárkör-szabályozás
- fagyvédelmi felügyelet

A kényelmes menürendszernek és a vázlatos 3D-s ábrázolást használó egyszerű képernyőfelépítésnek köszönhetően a kazán központi egysége rendkívül felhasználóbarát.

A T-CONTROL moduláris felépítése akár 55 modul csatlakoztatását is lehetővé teszi. A központi vezérlő így optimálisan összehangolja az égésszabályozás (lambdaszondás szabályozó), a puffergazdálkodás, a visszatérőhőmérséklet-emelés, a fűtőkör-szabályozás, a melegvíz-készítés, a szolárszabályozás stb. folyamatait. A vezérlő funkciói tetszőlegesen bővíthetők vagy módosíthatók.

...a T-CONTROL központi szabályozóegységgel



T-CONTROL

Távoli hozzáférés a vezérlőhöz VNC-Viewer szoftverrel

A T-CONTROL emellett lehetővé teszi a távoli vizualizációt és távkarbantartást számítógépekről, táblagépről vagy okostelefonról. A kezelés módja megegyezik a kazánra felszerelt érintőkijelzős vezérlőével. A folyamatokat és paramétereket így bármikor és bárhol megtekintheti és módosíthatja.

A T-CONTROL további előnyei:

- áramtakarékos készenléti üzemmód
- állapot- és hibaüzenetek fogadása e-mailben
- adatátvitel és szoftverfrissítés pendrive-val
- Modbus-kommunikációra felkészítve
- a különböző egységek (fűtőköri keverőszivattyú, bojlerfeltöltő szivattyú, keringetőszivattyú, keverőszelep, átváltószelep, állítómotorok stb.) funkcióinak áttekinthető megjelenítése

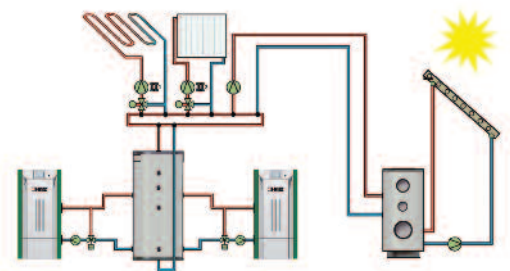

Kaszkáduzem

A HERZ T-CONTROL szabályozóegységgel akár 8 kazán is kaszkádba kapcsolható, és az így összekapcsolt kazánok nagyobb teljesítményt képesek leadni. A kaszkádkapcsolás előnye a kazánok jobb kihasználtságában rejlik alacsonyabb hőszükséglet mellett (pl. az átmeneti időszakokban).

Előnyök és részletek...



T-CONTROL – a felhasználóbarát érintőkijelzős vezérlő

Központi szabályozóegység (alapkivitelben):

- puffergazdálkodás
 - visszatérőhőmérséklet-emelés (szivattyú és keverőszelep)
 - melegvízkészítés
 - szabályozott fűtőkörök (szivattyú és keverőszelep)
 - fagyvédelmi felügyelet
- Áttekinthető képernyőfelépítés és kényelmes menürendszer
 - Akár 55 modulig (további fűtőkörök, szolárkör- szabályozás, 2. puffer stb.) bővíthető



Tűzálló nemesacél égéstér

- A magas hőállóságú acél rendkívül hosszú élettartamot szavatol

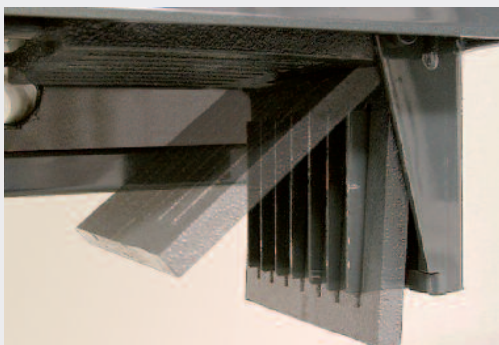

Automatikus tisztítás dönthető rostélyal

- A rostély teljes tisztítása rostélyformába való automatikus billentés révén. Nincs szükség kézi beavatkozásra.
- A tiszta rostélyon keresztül biztosított az optimális levegőáramlás.
- Az égéstérben keletkező hamu a lent elhelyezett hamuládába kerül. A HERZ pelletstar a tüzelőanyag minőségének függvényében akár hetekig sem igényel karbantartást.

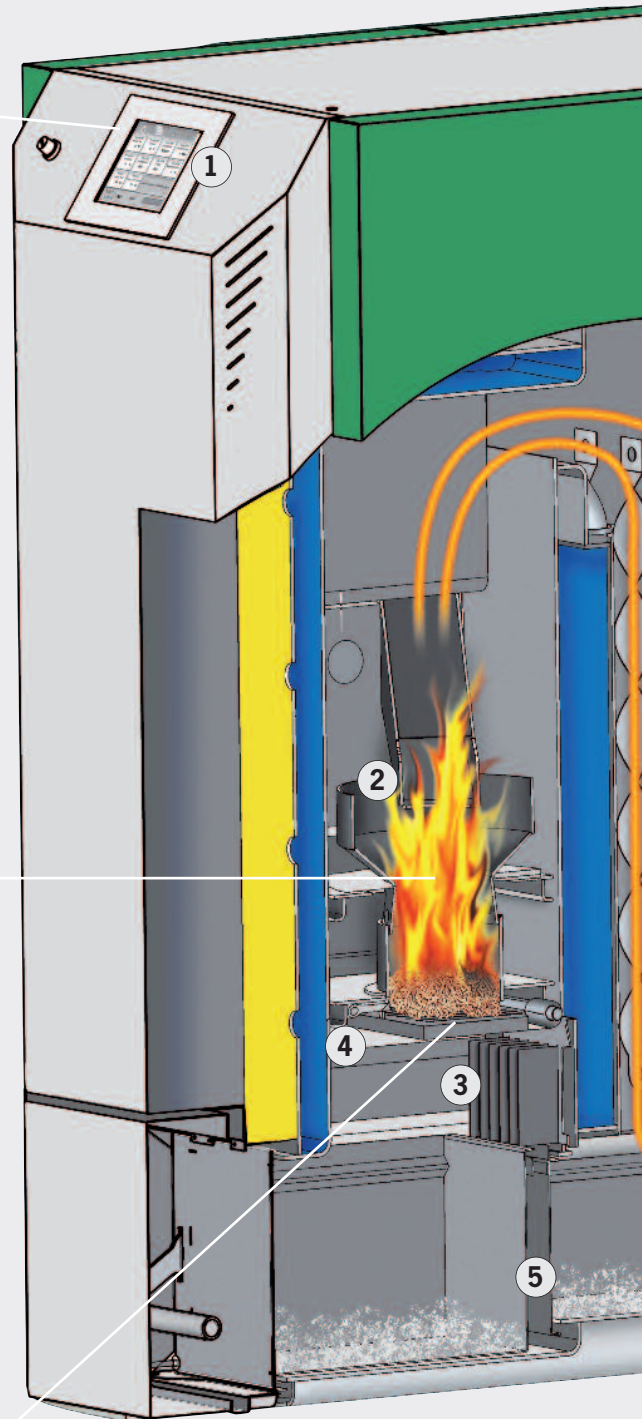

- 1 T-CONTROL** központi szabályozóegység
- 2 tűzálló nemesacél égéstér**
- 3 automatikusan dönthető rostély** a teljes tisztítás érdekében

...a HERZ pelletstar 10-60 berendezéseknél

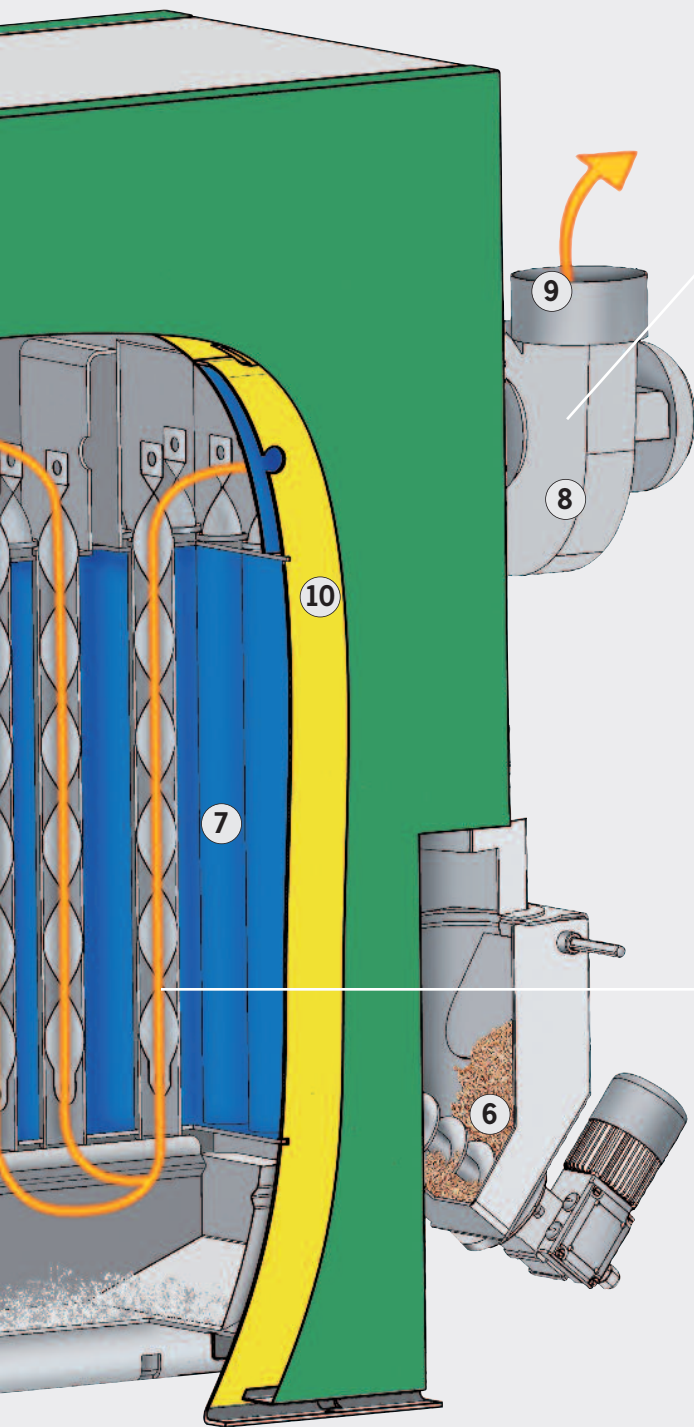

Lambda-szondával vezérelt energiatakarékos égés

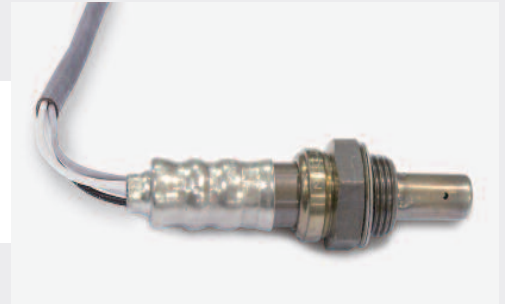

- A beépített lambda-szonda folyamatosan felügyeli a füstgázértékeket, így mindig tökéletes égést biztosít és kivételesen alacsony károsanyag-kibocsátási értékeket szavatol.
- A lambda-szonda a levegő befújását szabályozza, így a lehető legtisztább égést biztosítja, még részterhelés esetén is.
- Ennek eredményeként kevesebb tüzelőanyag szükséges és a kibocsátási értékek is alacsonyak maradnak, még különböző minőségű tüzelőanyagok használatakor is.

A hőcserélő automatikus tisztítása



- A beépített turbulátorok fűtési üzem közben is automatikusan tisztítják hőcserélő felületeket, így azok kézi beavatkozás nélkül is tiszták maradnak.
- A hőcserélő tiszta felületei állandóan magas hatásfokot és ezáltal alacsony tüzelőanyag-fogyasztást szavatolnak.
- A beépített és kihúzható hamuládák segítségével egyszerűen eltávolíthatja a hamut.

4. **automatikus gyújtás** hőlégfúvóval

5. **tartály az égéshamu és a pernye számára**
előlről hozzáférhető, egyszerűen használható

6. **bevizsgált visszaégésgátló berendezés (RSE)**

7. **csöves hőcserélő**
turbulátorokkal és automatikus tisztítással

8. **lambda-szondás szabályozó**
automatikus füstgáz- és égésfelügyelet

9. **szívóhuzam-ventilátor**
fordulatszám-szabályozással és felügyelettel a kiváló üzembiztonságért

10. **hatékony hőszigetelés**
az alacsony sugárzási hőveszteségért

Kiszállítási rendszerek...

A HERZ minden helyiséghez és helykínálathoz számos pellettárolási lehetőséget kínál. A pelleteket a legkülönbözőbb kiszállítási rendszerekkel juttathatja el a kazánhoz.

Rugalmas csigás kiszállítás a HERZtől

- 1 A rugalmas szállítócsiga segítségével végzett kiszállítás egyszerű és áramtakarékos megoldás, amellyel optimálisan kiüríthető a tüzelőanyag-raktár.
- 2 Egy emelettel feljebb vagy a padlástérben van a raktár? Semmi gond! A megoldás: ejtőaknával ellátott csigás kiszállítási rendszer.
- 3 Kiszállítás rugalmas szállítócsiga és átadórendszer segítségével (2 rugalmas csiga): még rugalmasabb és nagyobb távolságokhoz
- 4 Kiszállítás zsáksilóból rugalmas szállítócsiga segítségével
A zsáksiló a fűtőhelyiségben is felállítható. Optimális megoldás helyszűke esetén.

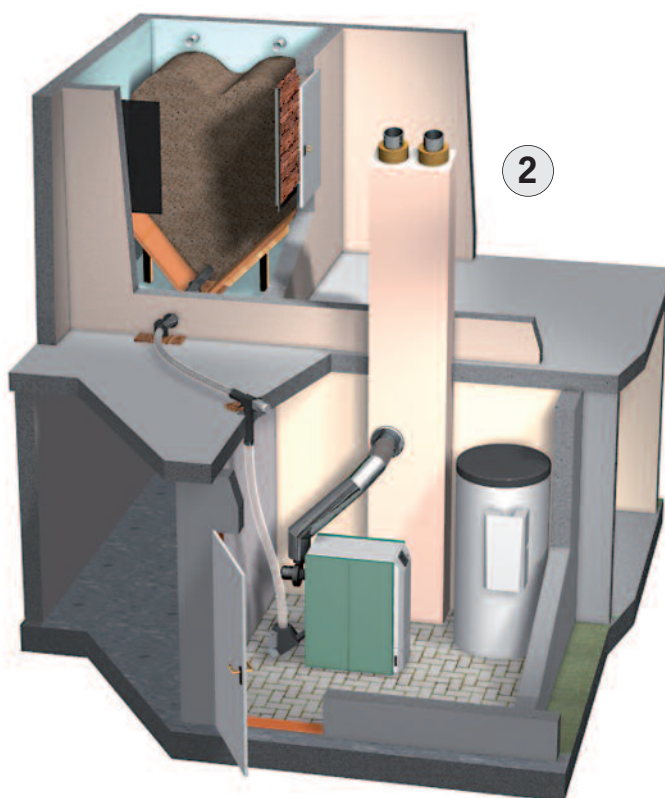
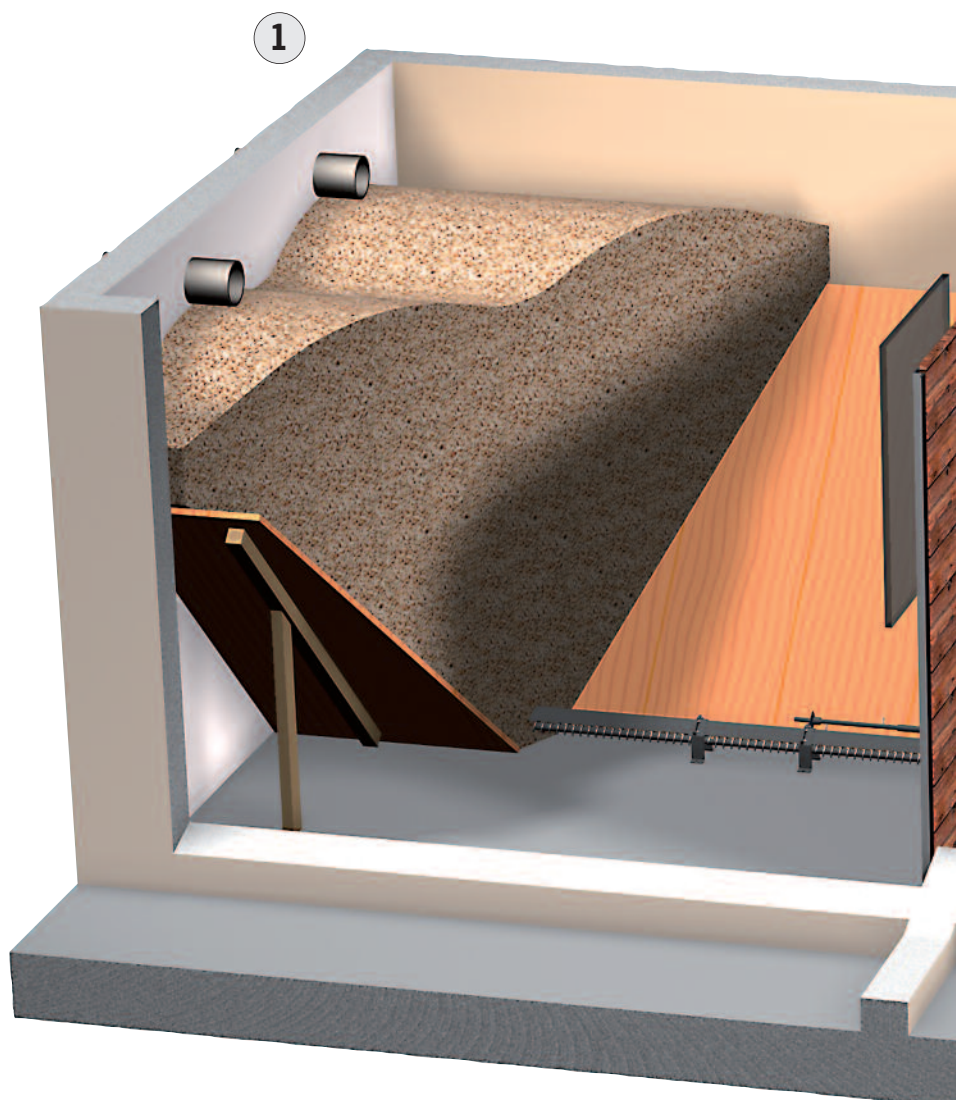

...rugalmas csigával

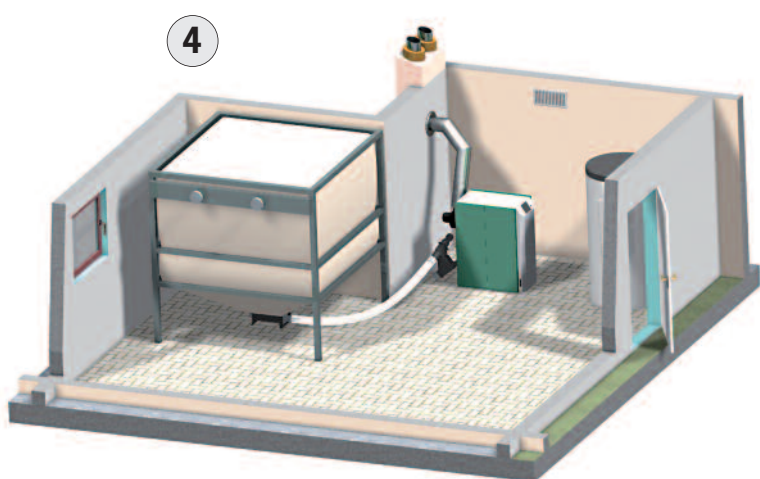
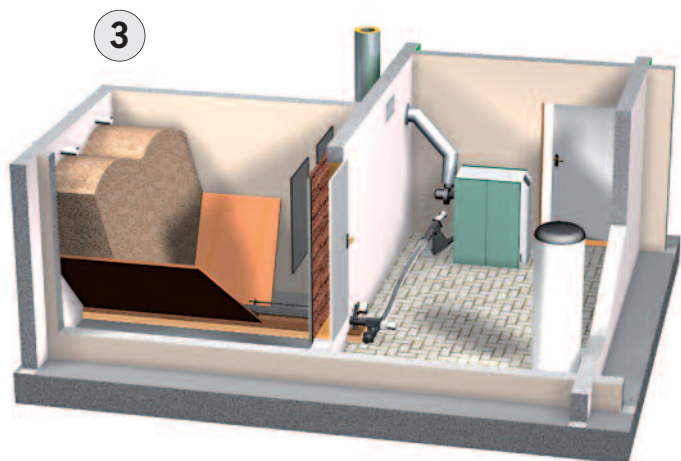
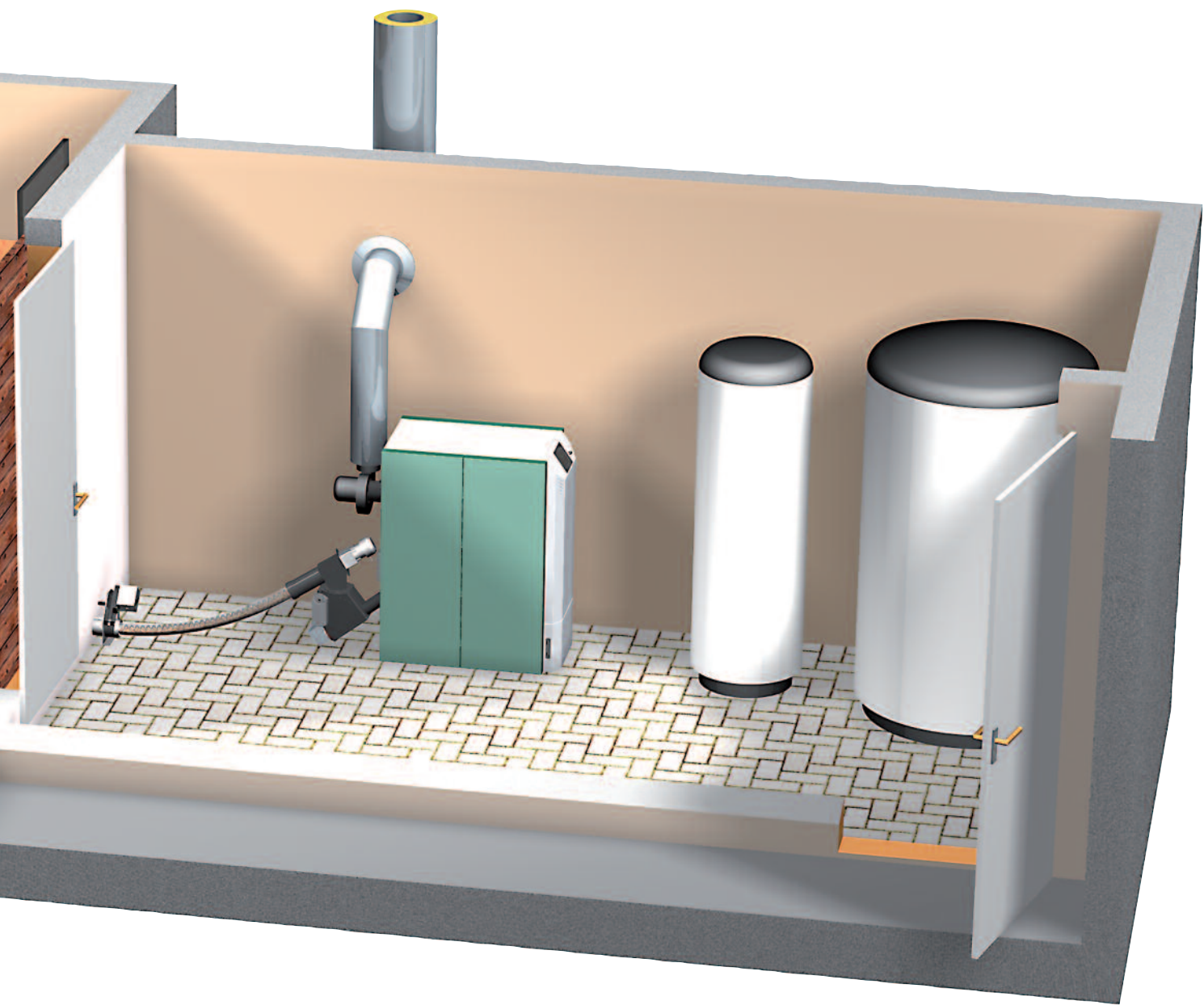

Szívó kiszállítás a HERZ-től, ha a raktár és a kazán messze van egymástól

- 1 Kiszállítás moduláris szállítócsigával és elszívással: optimálisan kiüríthető raktár és tetszőlegesen elhelyezhető kazán
- 2 Négypontos elszívás
A négy szívószonda tetszőlegesen helyezhető el. Az univerzális rendszer telepítése egyszerű és minden helyiségre testre szabható.
- 3 Kiszállítás zsáksilóból szívó kiszállítás segítségével. Egyszerű és gyors szerelés.
- 4 Kiszállítás földbe süllyesztett tartályból szívó kiszállítás segítségével.

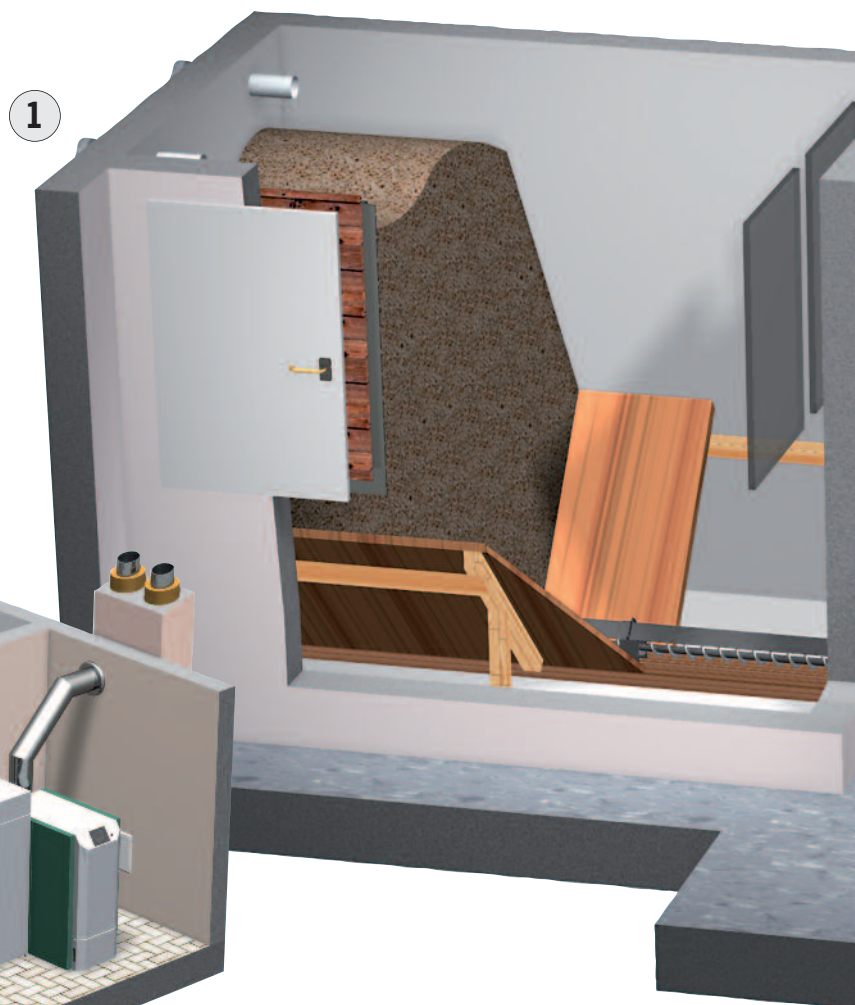
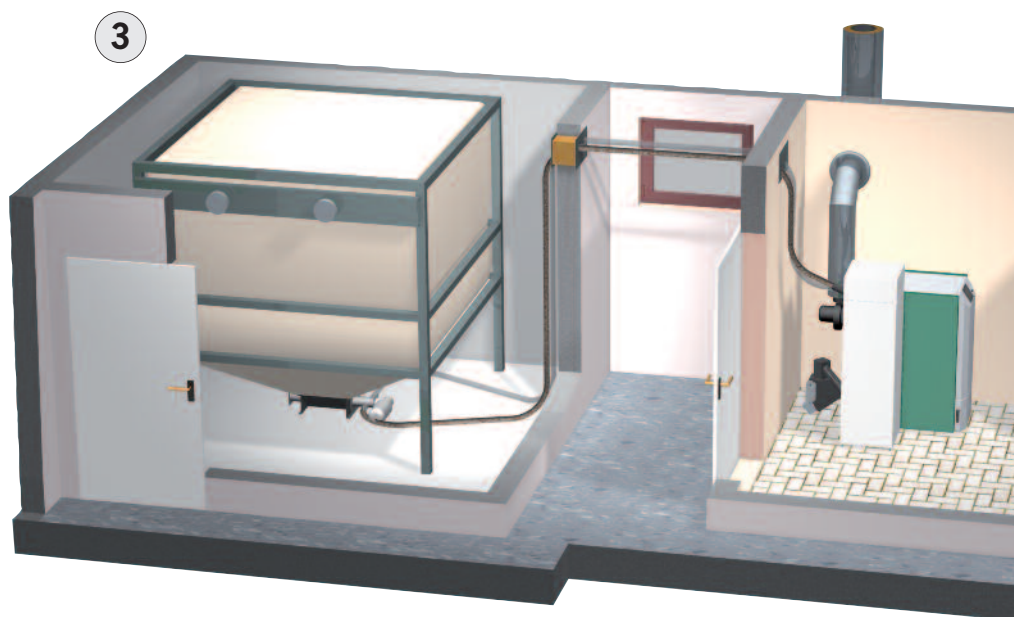

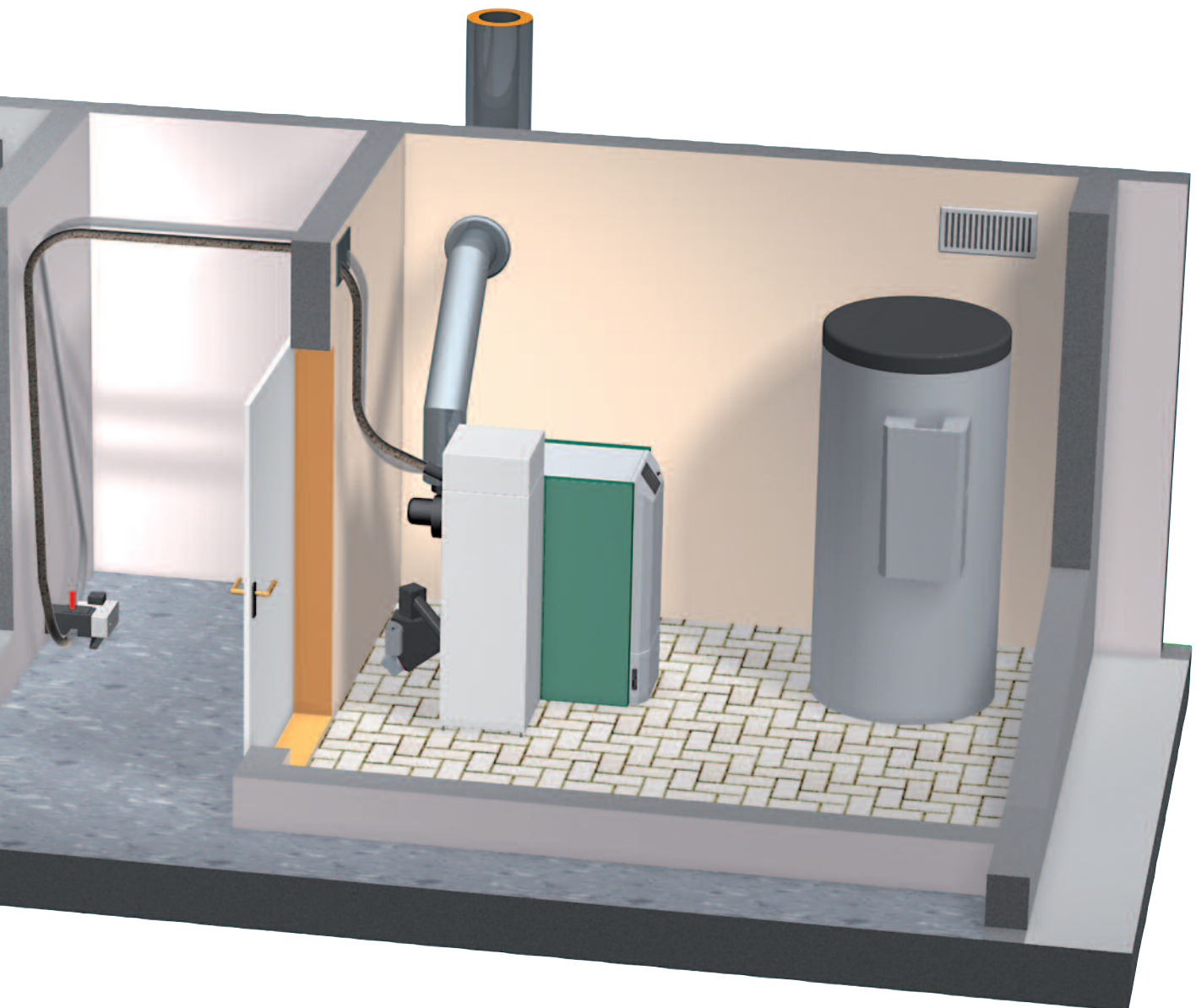
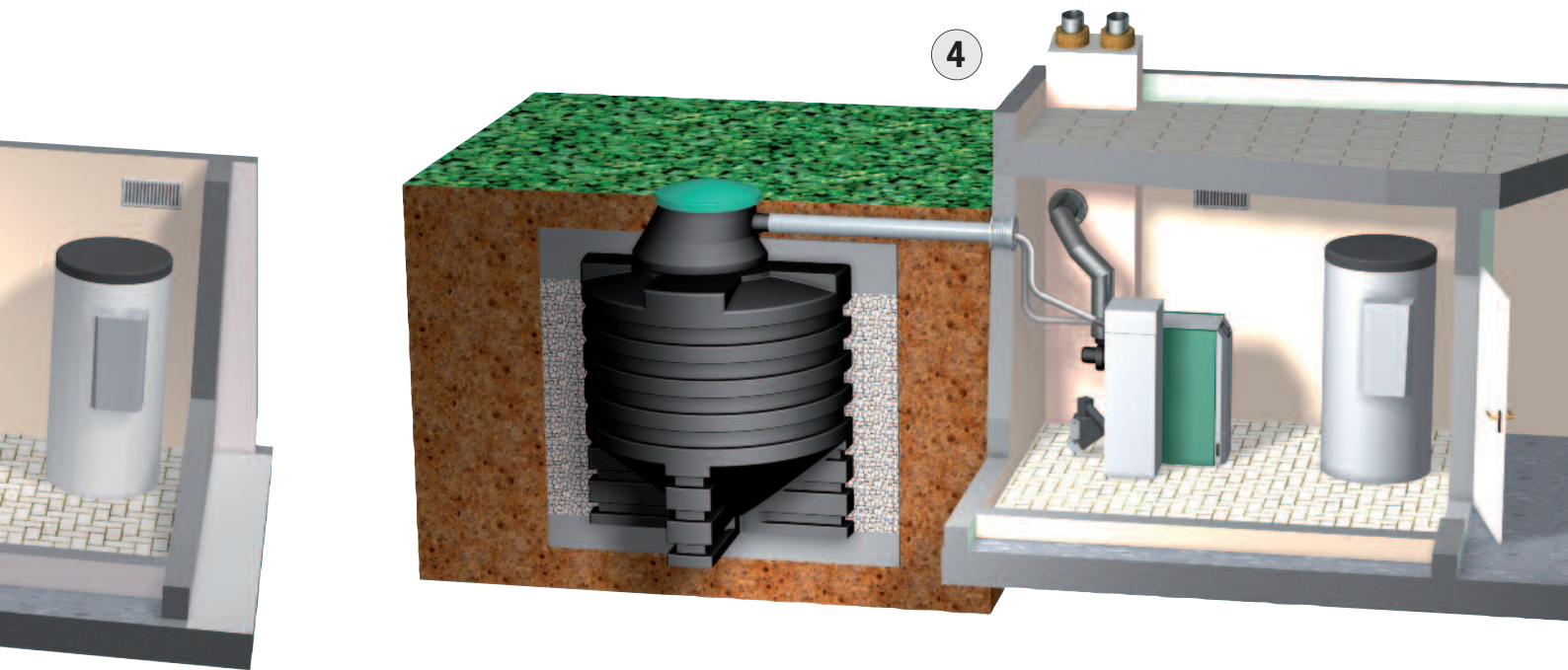

Optimális raktárkihasználás keverőműves kiszállítással

A raktár optimális, ferde padló nélküli
kihasználásához a rugós
keverőműves változatot ajánljuk.

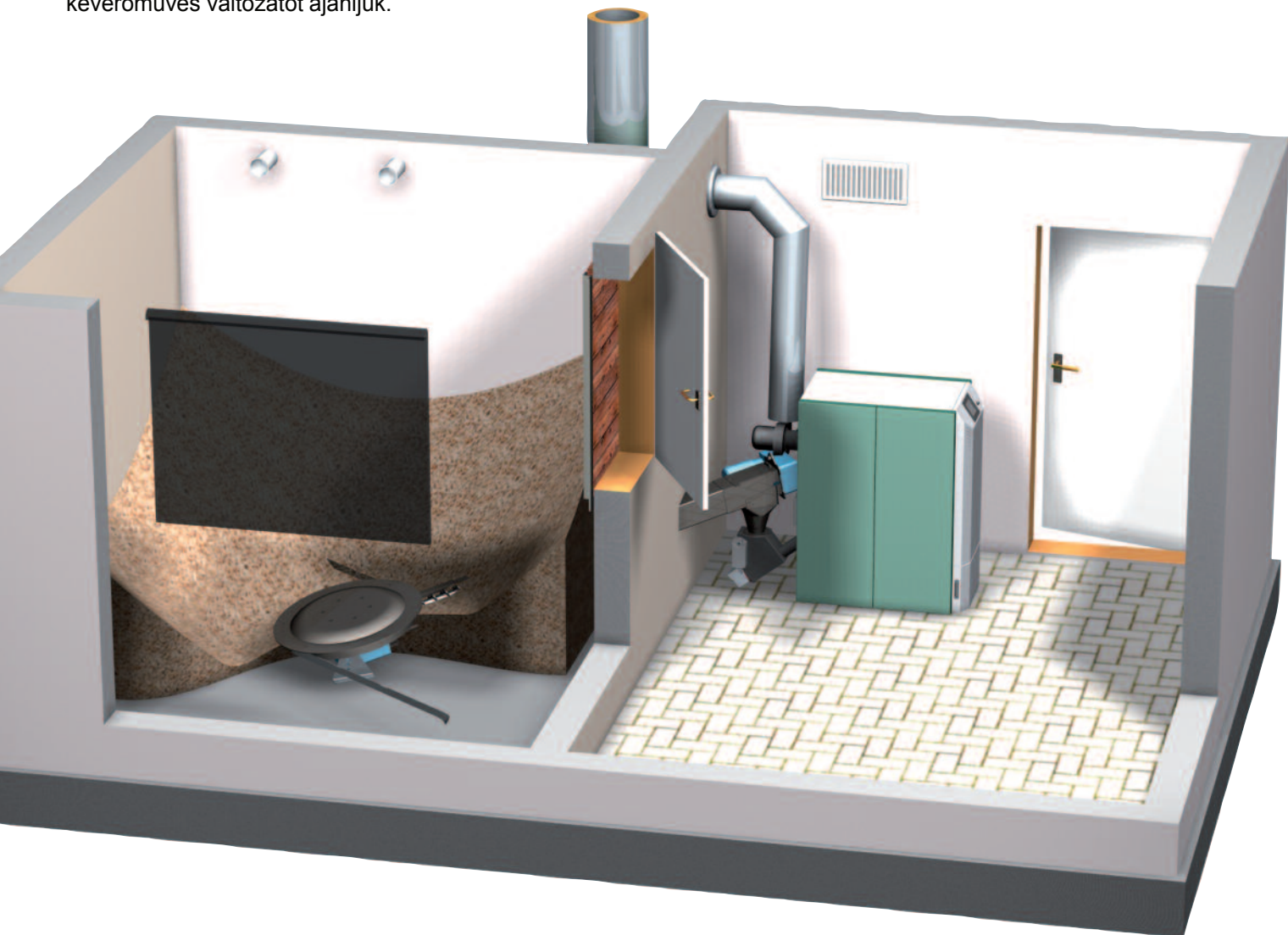

HERZ használati melegvíz modul és puffertároló

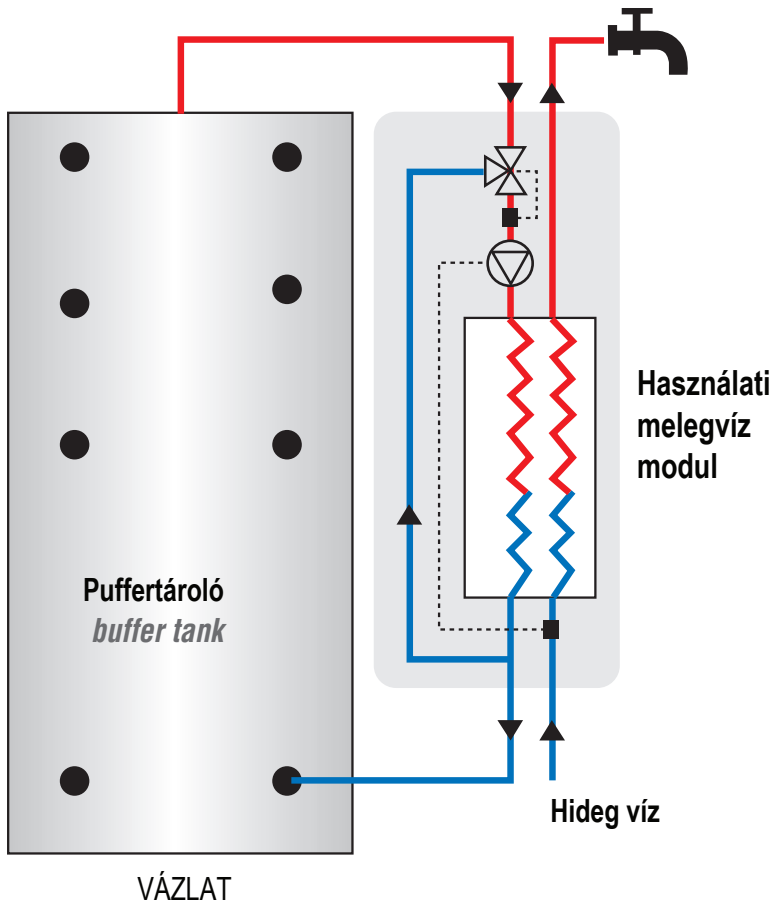

A HERZ használati melegvíz modul

egy átfolyós rendszerű melegvízkészítő egység.
A készüléken átfolyó meleg vizet a puffertárolóban eltárolt hő melegíti fel a kívánt hőmérsékletre egy hőcserélő segítségével.

A használati melegvíz modul kompakt méretével, csekély nyomásvesztésével, alacsony víztérfogatával, valamint könnyen hozzáférhető és áttekinthető csatlakozóival tűnik ki a versenytársak termékei közül.

Előnyök:

- higiénikus és friss meleg víz
- könnyen szerelhető
- helytakarékos felépítés

A pellet tüzelésű berendezés célszerű kiegészítője: HERZ puffertároló

Puffertároló használata esetén a felfűtési időszakok hosszabbak, így kevesebbszer kell beindítani a kazánt, ami jótékony hatással van a teljes rendszer hatásfokára.

A puffertároló szavatolja a különböző fűtőkörök (pl. padlófűtés és fűtőtestek) egyenletes hőátvételét, és ezáltal optimális üzemi körülményeket teremt

Lehetőségek és kombinációk



Szívótartály szívószondás kiszállításhoz

A pelletstar szívótartály két méretben kapható:

- 86 liter / 56 kg
- 109 liter / 71 kg

A 86 literes tartály a pelletstar 10-30, míg a 109 literes tartály a pelletstar 10-60 kazánokkal használható.

Tüzelőanyag-tartály pelletek kézi feltöltéséhez

A tüzelőanyag-tartályt kézzel is feltöltheti, ha nem kíván automatikus kiszállítási rendszert telepíteni a raktárban. A tüzelőanyag-tartály két méretben kapható:

- 165 liter / 107 kg
- 195 liter / 127 kg

A 165 literes tartály a pelletstar 10-30, míg a 195 literes tartály a pelletstar 10-60 kazánokkal használható.

Még nagyobb kényelmet szavatol a pelletstar 10-30 kazánokkal használható 400 liter (260 kg), valamint a pelletstar 45-60 kazánoknál használható 480 liter (310 kg) térfogatú nagy tüzelőanyag-tartály.



Szívótartály / tüzelőanyag-tartály (kézi feltöltés)

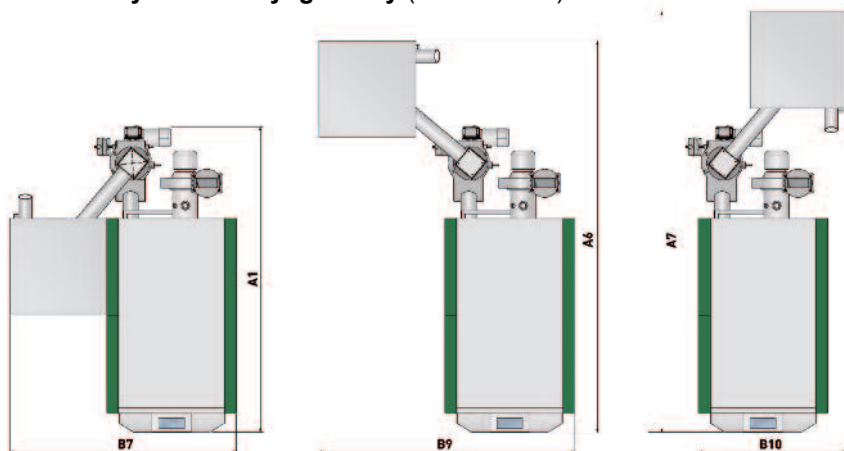

pelletstar 10-30 86 literes szívótartállyal vagy 165 literes tüzelőanyag-tartállyal

pelletstar	10 / 20 / 30
Méretetek (mm)	
A1	1400
B7	1035
A6	1785
B9	1180
A7	1930
B10	660

Nagy tüzelőanyag-tartály (kézi feltöltés)

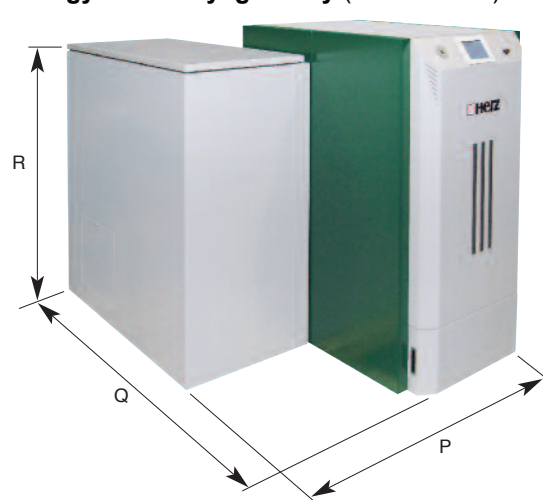

pelletstar 10-60 109 literes szívótartállyal vagy 195 literes tüzelőanyag-tartállyal

pelletstar	10	20	30	45	60
	1400	1400	1400	1620	1620
	1035	1035	1035	1195	1195
	1785	1785	1785	2010	2010
	1240	1240	1240	1400	1400
	1990	1990	1990	2210	2210
	660	660	660	660	660

pelletstar 10-60 nagy tüzelőanyag-tartállyal

pelletstar	10	20	30	45	60
Méretetek (mm)					
P	1200	1200	1200	1365	1365
Q	1750	1750	1750	1825	1825
R	1150	1150	1150	1470	1470

Méretetek és műszaki adatok pelletstar 10-60

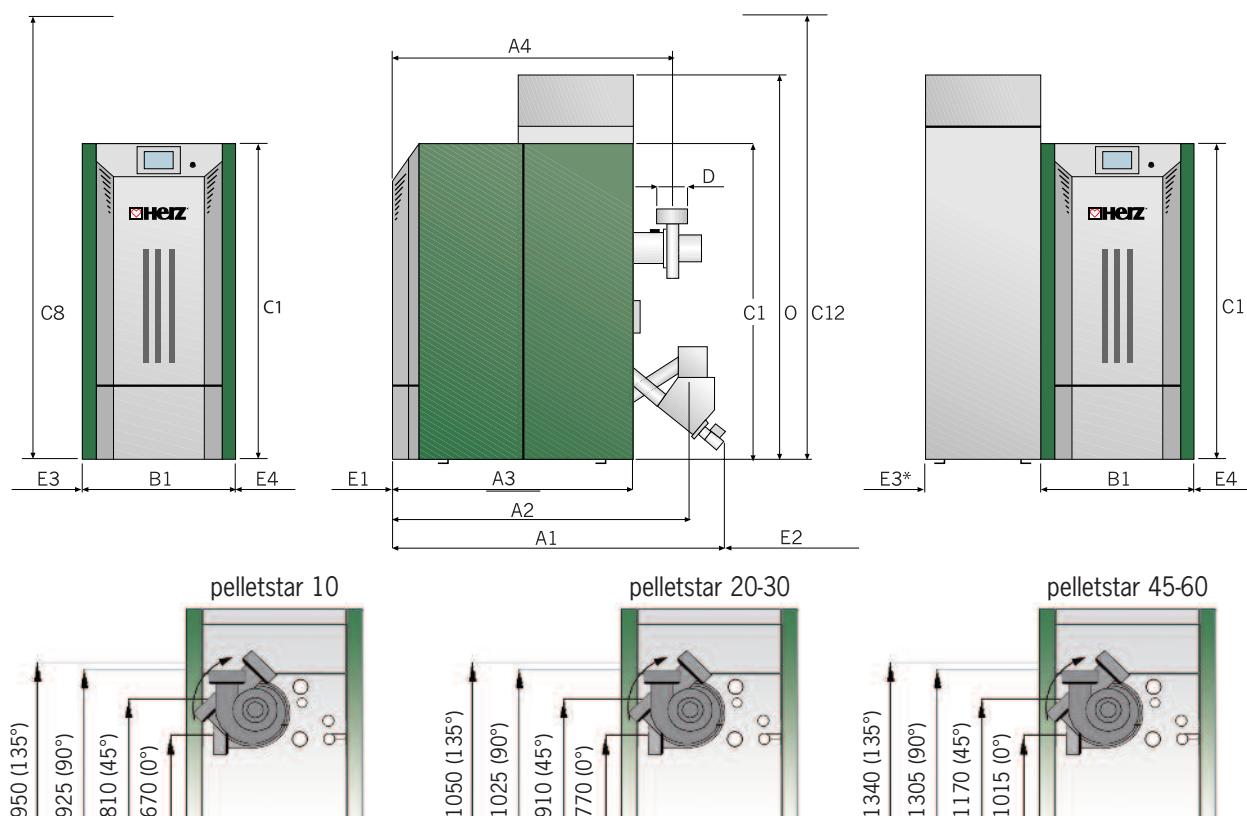

pelletstar 10-60 Műszaki változtatások joga fenntartva!

Műszaki adatok		10	20	30	45	60
Teljesítménytartomány	kW	4,8-16	6,2-21	6,2-30	13,4-45	13,4-60
Kazán tömege	kg	261	310	310	518	518
Tüzeléstechnikai hatásfok n _F	%	>93	>94	>93	>95	>95
Engedélyezett üzemi nyomás	bar	3,0	3,0	3,0	3,0	3,0
Max. engedélyezett előremenő hőmérséklet	°C	95	95	95	95	95
Vízterfogat	l	55	78	78	178	178
Füstgáz-tömegáram teljes terhelésen	kg/s	0,0079	0,014	0,019	0,026	0,035
Füstgáz-tömegáram részterhelésen	kg/s	0,0040	0,0053	0,0053	0,0094	0,0094

Méretetek (mm)

A1 Teljes hossz	1400	1400	1400	1620	1620
A2 Hossz a betöltés közepéig	1235	1235	1235	1455	1455
A3 Burkolat hossza	900	980	980	1140	1140
A4 Hossz a füstcső közepéig	1065	1140	1140	1290	1290
B1 Szélesség	590	590	590	750	750
C1 Magasság	1130	1230	1230	1480	1480
C8 Minimális helyiségmagasság	1500	1600	1600	2100	2100
D Füstcsőátmérő	130	130	130	150	150
E1 Minimális távolság elől	750	750	750	750	750
E2 Minimális távolság hátul	500	500	500	600	600
E3 Minimális távolság balra (tartály nélkül)	750	750	750	750	750
E3* Minimális távolság balra (tartállyal)	500	500	500	500	500
E4 Minimális távolság jobbra	150	150	150	150	150

pelletstar 10/20/30: Előremenő csatlakozó 1" Visszatérő csatlakozó 1"

pelletstar 45/60: Előremenő csatlakozó 6/4" Visszatérő csatlakozó 6/4"

Tartálykivitel: Méretek (mm)

O 86 literes szivótartály kivitel magassága	1510	1510	1510	-	-
O 109 literes szivótartály kivitel magassága	1755	1755	1755	1755	1755
O 165 literes szivótartály kivitel magassága	1350	1350	1350	-	-
O 195 literes szivótartály kivitel magassága	1597	1597	1597	1597	1597
C12 Minimális helyiségmagasság tartályos kivitel esetén 86 literes szivótartály vagy 165 literes tüzelőanyag-tartály	1800	1800	1800	-	-
C12 Minimális helyiségmagasság tartályos kivitel esetén 109 literes szivótartály vagy 195 literes tüzelőanyag-tartály	2100	2100	2100	2100	2100
C12 Minimális helyiségmagasság tartályos kivitel esetén Nagy tüzelőanyag-tartály	1500	1600	1600	2100	2100

HERZ ügyfélbarát szolgáltatások...



- Tervezési tanácsadás
- A hőközpont és a tüzelőanyag- tároló tervezése
- A kiszállítás megtervezése az ügyféligényeknek és helyi adottságoknak megfelelően
- Ügyféligények szerinti rendszertervezés
- Nemzetközi szolgáltatások

- HERZ képzések:
 - üzemeltetőknek
 - tervezőknek, tervezőirodáknek
 - szerelőknek
 - valamint folyamatos képzések karbantartók számára

Képviseletek:

AUSZTRIA
BELGIUM
BULGÁRIA
CSEHORSZÁG
DÁNIA
DÉL-TIROL
ÉSZTORSZÁG
FINNORSZÁG
FRANCIAORSZÁG
ÍRORSZÁG
GÖRÖGORSZÁG
HOLLANDIA
HORVÁTORSZÁG
ÍRORSZÁG
LENGYELORSZÁG
LETTORSZÁG
LITVÁNIA
LUXEMBURG
MAGYARORSZÁG
NAGY-BRITANNIA
NÉMETORSZÁG
NORVÉGIA
OLASZORSZÁG
PORTUGÁLIA
OROSZORSZÁG
ROMÁNIA
SPANYOLORSZÁG
SVÁJC
SVÉDORSZÁG
SZERBIA
SZLOVÁKIA
SZLOVÉNIA
UKRAJNA



Az Ön partnere:



HERZ Energietechnik GmbH
Herzstraße 1, 7423 Pinkafeld
Österreich/Ausztria
Tel.: +43(0)3357/42840-0
Fax: +43(0)3357/42840-190
e-mail: office-energie@herz.eu
honlap: www.herz.eu

HERZ Armatúra Hungária Kft.
1172 Budapest
Rétifarkas u. 10.
Tel. +36-1-2540-580
Fax +36-1-2540-581
office@herzarmatura.hu
www.herz.eu



A HERZ biomassza tüzelésű kazánjai a leghatékonyabb emissziós előírásoknál is jobban teljesítenek.

